

Fluke-700PRV-1 Pressure Relief Valve Kit

Gebrauchsanweisung

Einführung

Das Fluke-700PRV-1 Druckentlastungsventil ist ein einstellbares Druckentlastungsventil für die Hydraulische Prüfpumpe Fluke-700HTP-1. Das Ventil hat einen Druckentlastungseinstellbereich von 50 bis 400 bar (725 bis 5.800 psi).

Die 700HTP-1 Pumpe kann Drücke bis 690 bar (10.000 psi) erzeugen. Das Anlegen von zuviel Druck kann bestimmte Druckmessgeräte beschädigen. Die in diesem Kit enthaltenen Druckentlastungsventile bieten eine Methode zum Schutz von Druckmessgeräten gegen versehentlichen Überdruck. Wenn der angelegte Druck die Druckentlastungseinstellung des Ventils erreicht, öffnet sich das Ventil und lässt Hydraulikflüssigkeitsdruck ab.

Spezifikationen

Standardwert (± 10 %)	Druckentlastungs- einstellbereich
2900 psi 200 bar	725 bis 5800 psi 50 bis 400 bar

Druckanschluss: 1/8 Zoll NPT-Außengewinde. Passt auf den Druckentlastungsventilanschluss an der 700HTP-1 Pumpe.

Druckentlastungseinstellmethode: Einstellschraube mit mehreren Umdrehungen zum Vorspannen an Scheibenfedern.

Wiederholbarkeit von Druckentlastungseinstellung: ± 10 % von Nenneinstellung

Material: 303 Edelstahl

Abmessungen (pro Stück): 38 mm x 16 mm Durchmesser

Gewicht (pro Stück): 46 g

Installation eines Druckentlastungsventils

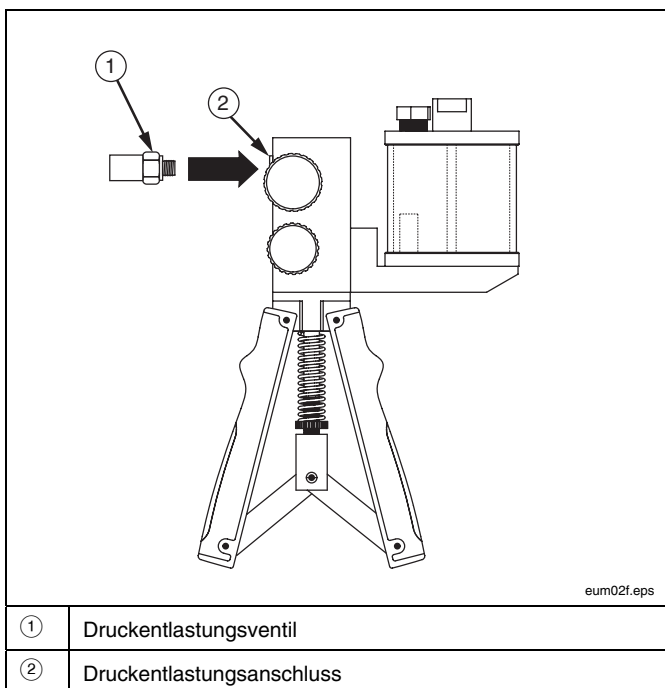

Einstellen der Druckentlastungseinstellung

Die Druckerntlastung durch Probieren einstellen. Die Tabelle unter „Spezifikationen“ zeigt die zum Zeitpunkt der Auslieferung eingestellten Druckentlastungseinstellungen. Um die Druckentlastung niedriger einzustellen, die Einstellschraube im Gegenuhrzeigersinn ↺ drehen (lösen). Um die Druckentlastung höher einzustellen, die Einstellschraube im Uhrzeigersinn ↻ drehen (anziehen).

Kontaktaufnahme mit Fluke

Für Service durch Fluke eine der folgenden Telefonnummern anrufen:

USA: 1-888-44-FLUKE (1-888-443-5853)

Kanada: 1-800-36-FLUKE (1-800-363-5853)

Europa: +31 402-675-200

Japan: +81-3-3434-0181

Singapur: +65-738-5655

Weltweit: +1-425-446-5500

Oder besuchen Sie die Website von Fluke unter www.fluke.com.

Begrenzte Gewährleistung und Haftungsbeschränkung

Fluke gewährleistet, dass dieses Produkt für die Dauer von einem Jahr ab dem Kaufdatum frei von Material- und Fertigungsdefekten bleibt. Diese Garantie erstreckt sich nicht auf Sicherungen, Einwegbatterien oder Schäden durch Unfälle, Missbrauch, unsachgemäße Verwendung oder anormale Betriebsbedingungen. Diese Garantie darf von keiner Verkaufsstelle im Auftrag von Fluke verlängert werden. Um während der Garantiezeit eine Garantieleistung in Anspruch zu nehmen, den defekten Kalibrator mit einer Beschreibung des Problems an das nächstgelegene und von Fluke autorisierte Servicezentrum senden.

DIESE GARANTIE IST IHR EINZIGER RECHTSANSPRUCH.

ES WERDEN KEINE ANDEREN GARANTIEEN, Z. B. EIGNUNG FÜR EINEN BESTIMMTEN ZWECK, IMPLIZIERTER ODER AUSDRÜCKLICHER ART ABGEGEBEN. FLUKE ÜBERNIMMT KEINE HAFTUNG FÜR SPEZIELLE, INDIREKTE, NEBEN-

ODER FOLGESCHÄDEN ODER VERLUSTE, DIE AUF BELIEBIGER URSACHE ODER RECHTSTHEORIE BERUHEN. In einigen Staaten oder Ländern ist der Ausschluss oder die Begrenzung einer gesetzlichen Gewährleistung oder die Begrenzung von Neben- oder Folgeschäden nicht zulässig, so dass diese Einschränkung möglicherweise nicht auf Sie zutrifft.

Fluke Corporation

P. O. Box 9090

Everett, WA 98206-9090

USA

Fluke Europe B.V.

P. O. Box 1186

5602 B.D. Eindhoven

Niederlande