

FLUKE®

## FLK-TI-LENS/TELE1 FLK-TI-LENS/WIDE1 Optional Lenses

*Instrukcja obsługi*

### **Instalowanie i używanie soczewek opcjonalnych (teleobiektywowej i szerokokątnej)**

Dla termowizorów Ti32 i TiR32 są dostępne soczewki: teleobiektywowa i szerokokątna. Zwiększają one elastyczność urządzenia i umożliwiają wykonywanie za jego pomocą bardziej różnorodnych inspekcji w podczzerwieni.

Aby zainstalować opcjonalną soczewkę i użyć jej w termowizorze:

1. **WYŁĄCZ** termowizor, a następnie włóż kartę pamięci SD z kodami oprogramowania układowego dla opcjonalnej soczewki do gniazda karty z boku termowizora.
2. Włącz termowizor, naciskając przycisk .
3. Postępuj zgodnie z instrukcjami pojawiającymi się na wyświetlaczu LCD, aby zainstalować odpowiednie pliki w pamięci wewnętrznej termowizora.

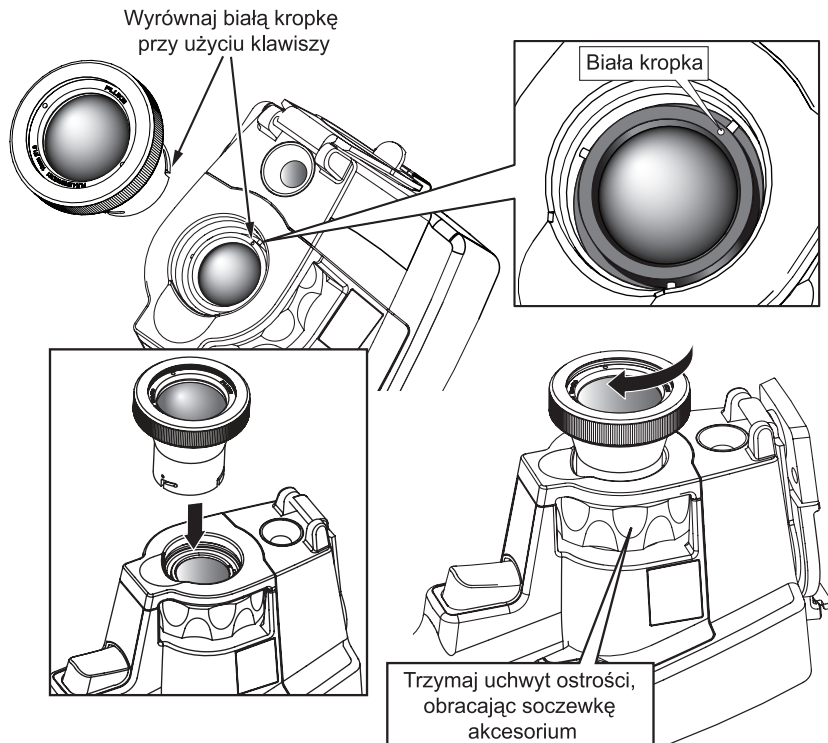





4. Po zainstalowaniu plików wyjmij kartę pamięci SD z plikami oprogramowania układowego i włóż ponownie standardową kartę pamięci SD używaną do przechowywania obrazów.
5. Załóż opcjonalną soczewkę na termowizor, wyrównując kropkę na soczewce do kropki na termowizorze (zgodnie z rysunkiem 1).
6. Ostrożnie dociśnij opcjonalną soczewkę i obróć ją w prawo, tak aby została zablokowana w odpowiednim położeniu.

*Uwaga*

*Należy wybrać odpowiednią opcję soczewki w menu Ustawienia/Soczewka termowizora.*

Aby wybrać lub zmienić soczewkę używaną w termowizorze:

1. Naciskaj przycisk , aż etykieta przycisku F3 zacznie wyświetlać tekst **Ustawienia**.
2. Naciśnij przycisk oznaczony **Ustawienia**.
3. W menu Ustawienia naciskaj przycisk  oznaczony **Menu**, aż dla przycisku F3 zostanie wyświetlone oznaczenie **Soczewka**.
4. Naciśnij przycisk oznaczony **Soczewka**.
5. Naciśnij przycisk oznaczony **W górę** () lub **W dół** (), aby wybrać soczewkę.
6. Naciśnij przycisk oznaczony **Gotowe**, gdy ustawienia zostaną wprowadzone.
7. Kontynuuj dostosowywanie innych elementów w menu ustawień lub szybko dwukrotnie naciśnij i zwolnij spust, aby przywrócić podgląd w czasie rzeczywistym.

exv05.eps

**Rysunek 1. Zakładanie i zdejmowanie opcjonalnych soczewek**

Jeśli wybrano ustawienie wyświetlania informacji termowizora Wyświetlaj wszystko, przy wyborze soczewki szerokokątnej pojawi się symbol **W**. Przy wybranej soczewce teleobiektywowej w dolnej części wyświetlacza LCD pojawi się symbol **T**. Domyślne ustawienie to soczewka standardowa i brak symbolu.

#### Uwaga

W przypadku wybrania na termowizorze soczewki szerokokątnej technologia IR-Fusion® jest wyłączana.

#### Uwaga

**Jeśli na termowizorze nie zostanie wybrana odpowiednia soczewka, podczas pomiarów temperatury mogą być uzyskiwane błędne wartości.**

Po zakończeniu używania opcjonalnej soczewki zdejmuj ją z termowizora:

1. Ostrożnie dociśnij opcjonalną soczewkę i obróć ją w lewo, aż zostanie odłączona od termowizora.
2. Zdejmij opcjonalną soczewkę, załóż na nią pokrywę i umieść soczewkę w futerale.
3. Wybierz standardową soczewkę w odpowiedniej sekcji systemu menu, aby przywrócić normalne działanie tej soczewki.

#### Uwaga

*Aby zapewnić ochronę i trwałość opcjonalnych soczewek, zawsze przechowuj je z pokrywkami i w ochronnych futerałach.*

## Jak skontaktować się z firmą Fluke

Aby skontaktować się z firmą Fluke, należy zadzwonić pod jeden z następujących numerów telefonów:

- USA: 1-800-760-4523
- Kanada: 1-800-36-FLUKE (1-800-363-5853)
- Europa: +31 402-675-200
- Japonia: +81-3-3434-0181
- Singapur: +65-738-5655
- Z każdego miejsca na świecie: +1-425-446-5500

Można również odwiedzić witrynę firmy Fluke pod adresem [www.fluke.com](http://www.fluke.com).

Aby zarejestrować produkt, należy przejść do witryny internetowej pod adresem <http://register.fluke.com>.

Aby wyświetlić, wydrukować lub pobrać najnowszy suplement do instrukcji obsługi, należy przejść do witryny internetowej pod adresem <http://us.fluke.com/usen/support/manuals>.

## OGRANICZONA GWARANCJA I OGRANICZENIE ODPOWIEDZIALNOŚCI

Każdy produkt firmy Fluke będzie wolny od usterek materiałowych i wykonawczych w warunkach normalnego, poprawnego użytkowania i serwisowania. Okres gwarancji – 1 rok rozpoczyna się z dniem dostarczenia miernika. Niniejsza gwarancja nie obejmuje bezpieczników, baterii wymiennych lub uszkodzeń powstałych w wyniku wypadku, zaniedbania, niewłaściwego użycia, modyfikacji, skażenia lub nieprawidłowych warunków działania lub obsługi. Punkty sprzedaży nie posiadają uprawnień do oferowania żadnych innych gwarancji w imieniu firmy Fluke. Aby skorzystać z serwisu w czasie trwania gwarancji należy skontaktować się z najbliższym autoryzowanym Centrum Serwisowym firmy Fluke w celu uzyskania informacji dotyczących autoryzacji zwrotu, a następnie wysłać produkt do tego Centrum Serwisowego podając opis problemu.

NINIEJSZA GWARANCJA JEST JEDYNYM ZADOŚĆUCZYNIENIEM DLA NABYWCY. ŻADNE INNE GWARANCJE - NA PRZYKŁAD ZDATNOŚCI PRODUKTU DO DANEGO CELU, NIE SĄ ANI WYRAŻONE ANI NIE MOGĄ BYĆ DOROZUMIANE. FIRMA FLUKE NIE JEST ODPOWIEDZIALNA ZA ŻADNE SPECJALNE, POŚREDNIE, PRZYPADKOWE LUB WYNIKOWE USZKODZENIA LUB STRATY POWSTAŁE Z JAKIEJKOLWIEK PRZYCZYNY LUB ZAŁOŻENIA. Ponieważ w niektórych stanach lub krajach nie jest dozwolone wyłączenie lub ograniczenie dorozumianej gwarancji lub przypadkowych lub wynikowych strat, to oświadczenie o ograniczeniu odpowiedzialności producenta może nie mieć zastosowania do każdego Nabywcy.

Fluke Corporation  
P.O. Box 9090  
Everett, WA 98206-9090  
U.S.A.

Fluke Europe B.V.  
P.O. Box 1186  
5602 BD Eindhoven  
Holandia